

CZ Stahování horní kladky na záda HS-1003LT

Montážní návod

1. Vložte tyč (17) do pohyblivého prvku kladky (16) a sešroubujte pomocí šroubu M8×30 (39).
2. Nasadte pohyblivý prvek (16) na hlavní profil kladky (15). Připevněte kladku (30) a kryty (31) k horní části hlavního profilu kladky pomocí šroubu M10×45 (38), podložek (41) a matice (44).
3. Upevněte jeden konec lanka (28) k pohyblivému prvku kladky (16) pomocí karabiny (29). Upevněte druhý konec lanka (28) k rukojeti kladky (18) pomocí karabiny (29).

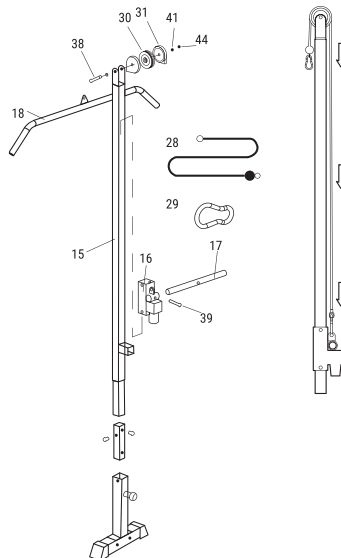

Doporučení a informace o produktu

1. Plnou bezpečnost a účinnost použití je možné dosáhnout za předpokladu, že zařízení je smontováno a používáno v souladu s těmito pokyny. Nezapomeňte informovat všechny uživatele zařízení o omezeních, varováních a bezpečnostních opatřeních. Nejste zodpovědní za problémy nebo zranění způsobené jednáním v rozporu s pravidly stanovenými v této příručce.
2. Výrobek se může používat pouze pro určený účel.
3. Zařízení je určeno pouze pro použití v domácnosti dospělými osobami. Nenechávejte zařízení na místě přístupném dětem. Během tréninku by děti měly být pod dohledem dospělých.
4. Přístroj by měl být skladován na suchém a teplém místě mimo přímého slunečního záření.
5. Zařízení není vhodné pro rehabilitační účely.
6. Zařízení může používat najednou jedna osoba.
7. Zařízení umístěte na rovný, stabilní a čistý povrch.
8. K ochraně podlahy pod zařízením se doporučuje použít koberec, podložku nebo jiný podklad.
9. Pod strojem v oblasti montáže položte vhodnou základnu (např. gumovou podložku, dřevěnou základnu atd.), aby nedošlo ke znečištění.
10. Před zahájením tréninku zkontrolujte, zda je zařízení kompletní a zda jsou všechny části na svém místě.
11. Pokud máte jakékoli zdravotní problémy / chronická onemocnění nebo jde-li o váš první trénink na tomto typu vybavení, před zahájením cvičení se poraďte se svým lékařem. Nesprávný nebo nadměrný trénink může způsobit zranění.
12. Před použitím zařízení se zahřejte.
13. Pokud během cvičení na přístroji pociťujete bolest, nepravidelný srdeční rytmus, dušnost, závrať nebo nevolnost, okamžitě přestaňte cvičit. Před pokračováním v cvičení byste měli vyhledat lékařskou pomoc.
14. Nenoste dlouhé, volné oblečení, které by se mohlo zachytit v pohyblivých částech.
15. Zařízení používejte pouze tehdy, když je v pořádku z technické stránky. Pokud během používání zjistíte poškození některých komponentů nebo uslyšíte rušivý zvuk ze zařízení, přestaňte cvičit. Nepoužívejte zařízení, dokud se problém nevyřeší.
16. Neprovádějte žádné opravy zařízení kromě těch, které jsou popsány v této příručce. V případě jakýchkoliv problémů kontaktujte servis (kontaktní údaje jsou uvedeny dále v příručce).
17. Minimální volný prostor potřebný pro bezpečný provoz zařízení činí ne méně než dva metry.
18. Maximální povolené zatížení je 60 kg.



Přilepení nálepky*

1. Pro správnou aplikaci očistěte povrch, na který má být nálepka umístěna. Použijte k tomu jemný čisticí prostředek, vodu nebo speciální odmašťovací prostředek. Povrch osušte čistým, suchým hadříkem.
2. Odstraňte ochrannou vrstvu z nálepky. Umístěte nálepku na předem připravený povrch. Pomocí stěrky nálepku zarovnejte a odstraňte případné vzduchové bubliny.
3. Chcete-li nálepku trvale odstranit, použijte speciální odstraňovač nálepek.

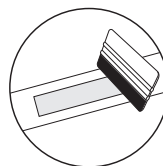
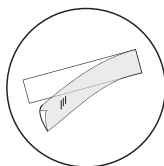
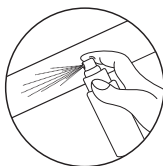

* týká se produktů s nálepkami v sadě

Záruční podmínky

1. Zákazník má následující možnosti uplatnění reklamace:
 - prostřednictvím kroků na webové stránce: <https://hop-sport.cz/ servis/>
 - písemně na adresu:
Hegen Česko s.r.o.
Stavbařů 2201/36
734 01 Karviná-Mizerov
Česká republika
 - e-mailem: info@hop-sport.cz
2. Reklamáce včetně odstranění vady musí být vyřízena a kupující o tom musí být informován nejpozději do třiceti (30) dnů ode dne uplatnění reklamace, pokud se prodávající s kupujícím nedohodne na delší lhůtě. Pokud je třeba poslat produkt na opravu do zahraničí nebo dovést náhradní díly ze zahraničí, oprava může trvat déle.
3. Použije se právo země, do které bylo zboží dodáno, včetně záručních ustanovení. Neplatí Úmluva OSN o smlouvách o mezinárodní koupi zboží.
4. Záruka se nevztahuje na poškození způsobená nesprávným používáním.

Ochrana životního prostředí



Tento výrobek je dodáván v obalu, aby byl chráněn před možným poškozením během přepravy. Obaly jsou vyrobené ze surovin, které lze recyklovat. Tyto materiály vyhazujte podle jejich typu.



Návod k použití byl vytištěn na recyklovatelném papíře. Tříděte ho v souladu s platnými pravidly.

DISTRIBUTION



Hegen Distribution Sp. z o.o.
Sportowa 3A
32-080 Zabierzów



Hegen Česko s.r.o.
Stavbařů 2201/36
734 01 Karviná-Mizerov



Hegen Deutschland GmbH
Chausseestraße 80D
17321 Löcknitz



Hegen UK Ltd
Ealing Cross, 1st Floor,
85 Uxbridge Road
London, W5 5TH

IMPORTER



Hegen Europe Sp. z o.o.
Sportowa 3A
32-080 Zabierzów

DE Latzug HS-1003LT

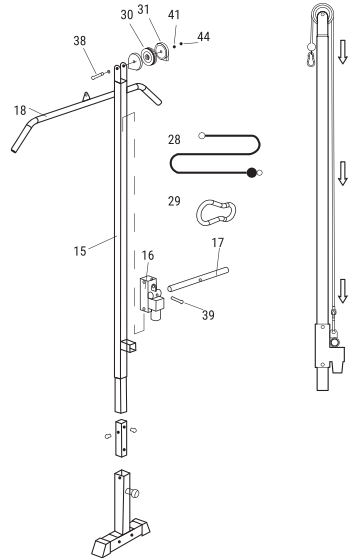

Montageanleitung

1. Setzen Sie die Stange (17) in das bewegliche Element des Seilzugs (16) ein und verschrauben Sie diese mit der Schraube M8×30 (39).
2. Setzen Sie das bewegliche Element (16) auf das Hauptprofil des Seilzugs (15). Befestigen Sie die Rolle (30) und die Abdeckungen (31) am oberen Teil des Hauptprofils des Seilzugs mit der Schraube M10×45 (38), den Unterlegscheiben (41) und der Mutter (44).
3. Befestigen Sie das Ende des Seils (28) mit einem Karabiner (29) am beweglichen Element des Seilzugs (16). Befestigen Sie das andere Ende des Seils (28) mit einem Karabiner (29) am Griff des Seilzugs (18).

Empfehlungen und Produktinformationen

1. Die volle Sicherheit und Wirksamkeit bei Gebrauch kann erreicht werden, wenn das Gerät gemäß den Anweisungen zusammengebaut und verwendet wird. Denken Sie daran, die Benutzer des Geräts über alle Einschränkungen, Warnungen und Vorsichtsmaßnahmen zu informieren. Wir sind nicht verantwortlich für Probleme oder Verletzungen, die durch einen Verstoß gegen die in diesem Handbuch festgelegten Regeln verursacht werden.
2. Das Produkt darf nur für seine Bestimmung verwendet werden.
3. Das Gerät ist nur für den Hausgebrauch durch Erwachsene bestimmt. Lassen Sie das Gerät nicht an einem für Kinder zugänglichen Ort. Während des Trainings sollten Minderjährige unter Aufsicht von Erwachsenen sein.
4. Das Gerät sollte an einem trockenen und warmen Ort ohne direkte Sonneneinstrahlung gelagert werden.
5. Das Gerät ist nicht für Rehabilitationszwecke geeignet.
6. Jeweils eine Person kann das Gerät benutzen.
7. Stellen Sie das Gerät auf eine ebene, stabile, saubere und freie Oberfläche.
8. Es wird empfohlen, einen Teppich, eine Matte oder eine andere Unterlage zu verwenden, um den Boden unter dem Gerät zu schützen.
9. Legen Sie im Montagebereich eine geeignete Unterlage (z. B. eine Gummimatte, eine Holzunterlage usw.) unter das Gerät, um Verschmutzungen zu vermeiden.
10. Bevor Sie mit dem Training beginnen, vergewissern Sie sich, dass das Gerät vollständig und alle Teile vorhanden sind.
11. Wenn Sie gesundheitliche Probleme / chronische Krankheiten haben oder zum ersten Mal mit dieser Art von Gerät trainieren, konsultieren Sie vor dem Training einen Arzt oder Spezialisten. Falsches oder übermäßiges Training kann zu Verletzungen führen.
12. Wärmen Sie sich auf, bevor Sie das Gerät benutzen.
13. Wenn Sie während des Trainings Schmerzen, unregelmäßigen Herzschlag, Atemnot, Schwindel oder Übelkeit verspüren, brechen Sie das Training sofort ab. Bevor Sie das Trainingsprogramm fortsetzen, sollten Sie einen Arzt aufsuchen.
14. Tragen Sie keine langen, losen Kleidungsstücke, die sich in beweglichen Teilen verfangen könnten.
15. Verwenden Sie das Gerät nur, wenn es technisch einwandfrei ist. Wenn Sie während des Gebrauchs fehlerhafte Komponenten finden oder störende Geräusche vom Gerät hören, unterbrechen Sie das Training. Benutzen Sie das Gerät erst, wenn das Problem behoben ist.
16. Nehmen Sie nur die beschriebenen Einstellungen oder Änderungen am Gerät vor, die in diesem Handbuch beschrieben sind. Bei Problemen wenden Sie sich bitte an den Service (Die Kontaktdaten finden Sie später im Handbuch).
17. Der für den sicheren Betrieb des Geräts erforderliche Mindestfreiraum beträgt mindestens zwei Meter.
18. Die maximal zulässige Belastung beträgt 60 kg.



Anbringung des Aufklebers*

1. Für eine korrekte Anbringung muss die Oberfläche, auf der der Aufkleber angebracht werden soll, gereinigt werden. Verwenden Sie dazu ein mildes Reinigungsmittel, Wasser oder ein spezielles Entfettungsmittel. Trocknen Sie die Oberfläche mit einem sauberen, trockenen Tuch ab.
2. Entfernen Sie die Schutzschicht von dem Aufkleber. Legen Sie den Aufkleber auf die vorbereitete Oberfläche. Verwenden Sie einen Rakel, um den Aufkleber auszurichten und eventuelle Luftblasen zu entfernen.
3. Um den Aufkleber dauerhaft zu entfernen, verwenden Sie einen speziellen Aufkleberentferner.

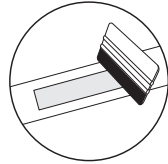
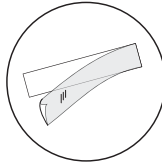
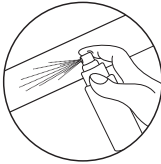

* gilt für Produkte mit Aufklebern im Set

Gewährleistungsbedingungen

1. Sie haben folgende Möglichkeiten, um Ihre Reklamation zu melden:

- via Reklamationsformular auf der Internetseite
- schriftlich an folgende Adresse:

Hegen Deutschland GmbH
Chausseestraße 80D
17321 Löcknitz

- via E-Mail

	Reklamationsformular	E-mail
DE	www.hop-sport.de/reklamation/	service@hop-sport.de
AT	www.hop-sport.at/reklamation/	service@hop-sport.com

2. Mängel, die innerhalb der Gewährleistungsfrist auftreten, werden im Regelfall innerhalb von 14 Werktagen ab dem Zustelldatum des mangelhaften Artikels kostenlos beseitigt. Falls das Gerät zur Reparatur ins Ausland geschickt oder Ersatzteile aus dem Ausland beschafft werden müssen, kann die Reparatur länger dauern.
3. Es gilt das Recht des Landes, einschließlich der Gewährleistungsbestimmungen, in das die Ware geliefert wird. UN-Kaufrecht gilt nicht.
4. Die Gewährleistung gilt nicht für Schäden, die durch eine unsachgemäße Benutzung entstanden sind.

Umweltschutz



Dieses Produkt wird in einer Verpackung geliefert, um es vor möglichen Transportschäden zu schützen. Die Verpackung ist unverarbeitetes Rohmaterial und kann recycelt werden. Entsorgen Sie diese nach den geltenden Vorschriften der örtlichen Abfallentsorgung.



Die Bedienungsanleitung wurde auf recycelbarem Papier gedruckt. Bitte entsorgen Sie sie gemäß den geltenden Vorschriften zur Mülltrennung.

DISTRIBUTION

PL Hegen Distribution Sp. z o.o.
 Sportowa 3A
 32-080 Zabierzów

CZ Hegen Česko s.r.o.
 Stavbařů 2201/36
 734 01 Karviná-Mizerov

DE Hegen Deutschland GmbH
 Chausseestraße 80D
 17321 Löcknitz

UK Hegen UK Ltd
 Ealing Cross, 1st Floor,
 85 Uxbridge Road
 London, W5 5TH

IMPORTER

PL Hegen Europe Sp. z o.o.
 Sportowa 3A
 32-080 Zabierzów

EN Lat pull down HS-1003LT

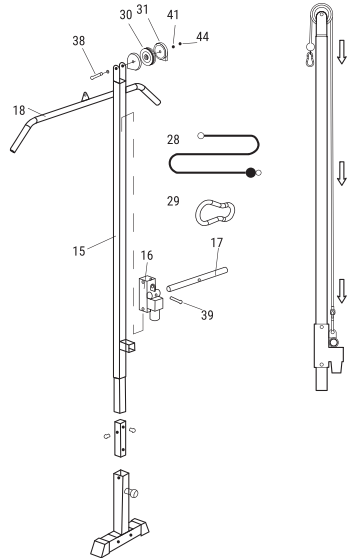

Assembly instruction

1. Put the bar (17) into the movable element of the lift (16) and screw with M8×30 screw (39).
2. Put the movable element (16) on the lift's main profile (15). Attach the roll (30) and covers (31) to the profile's upper part of the main lift with M10×45 (38) screw, washers (41) and nut (44).
3. Attach the one end of the cable (28) to the lift's movable element (16) with carabiner (29). Attach the other end of the cable (28) to the lift's handle (18) with carabiner (29).

Guidelines and information about the product

1. Full safety and effectiveness of use can be achieved by following the instructions for assembly and use of the equipment. Please, remember to inform all potential users of the equipment about restrictions and precautions. We don't take any responsibility for injuries of any kind caused by improper use of our equipment.
2. The equipment must be used only in accordance to the intended use.
3. Our products are designed for adult users and intended for home use only. Don't leave the equipment unattended if there are children nearby. Underage kids should only use the equipment under adult supervision.
4. The device should be stored in a dry and warm place away from direct sunlight.
5. Our equipment is not suitable for rehabilitation purposes.
6. The equipment should be used by only one person at a time.
7. Place your device on the horizontal and even surface. Make sure the location you choose is stable, clean and free of other items.
8. It is recommended to use carpet, mat or other pad under the device to protect the floor.
9. Put the proper base (e.g. rubber mat, wooden base etc.) under the device in assembly area to avoid mess.
10. Before training, check that the equipment is complete and that all parts are in the right places.
11. If you have any medical conditions or chronic illnesses, or if you are using this type of equipment for the first time, we recommend consulting a doctor or specialist. Incorrect or excessive training can damage your health.
12. Warm-up before using the device.
13. If you experience pain, an irregular heartbeat, shortness of breath, dizziness or nausea while using the device, stop training immediately. Seek medical advice before continuing using the device.
14. Avoid wearing long, loose clothing while using the device, as it can get caught in the moving elements of the equipment.
15. Use the device only when it's well-functioning. If you find faulty components or hear disturbing sound from the device during use, stop exercising. Do not use the device until the problem is resolved.
16. Do not make any adjustments or modifications to the device other than those described in these instructions. In case of any problems please contact the service provider (contact details are provided below).
17. The minimum space required for safe use of the device is no less than two meters.
18. The maximum load is 60 kg.



Applying a sticker*

1. For proper application, clean surface where sticker should be placed. Use soft detergent, water, or special degreasing agent. Dry the surface with clean, dry cloth.
2. Remove the protective layer from the sticker. Place sticker on prepared surface. Use squeegee to align the sticker and to remove any air bubbles.
3. To remove the sticker, use a special sticker agent remover.

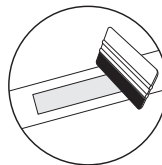
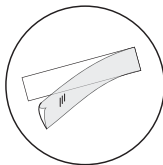
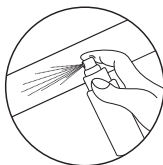

* applies to products with stickers in the set

Warranty conditions

1. Customer has the following options for submitting a complaint:
 - by filling the form on website: <https://hop-sport.uk/complaints/>
 - in writing to the correspondence address:
Hegen UK Ltd
Ealing Cross 1st Floor
85 Uxbridge Road
London
United Kingdom
W5 5TH
 - by an email: support@hop-sport.com
2. Defects revealed during the warranty period will be removed free of charge within 14 working days from the date of delivery of device. If it is necessary to send product for repair abroad or to import spare parts from abroad, the repair period may be extended.
3. The law of the country to which the goods were delivered shall apply, including warranty rules. CISG does not apply.
4. The warranty does not cover damage caused by improper use.

Environmental protection



This item has been packaged to protect it from potential damage during shipping. The packaging can be recycled. Discard these materials according to their type.



The user manual is printed on recyclable paper. Please sort it according to local recycling guidelines.

DISTRIBUTION



Hegen Distribution Sp. z o.o.
Sportowa 3A
32-080 Zabierzów



Hegen Česko s.r.o.
Stavbařů 2201/36
734 01 Karviná-Mizerov



Hegen Deutschland GmbH
Chausseestraße 80D
17321 Löcknitz



Hegen UK Ltd
Ealing Cross, 1st Floor,
85 Uxbridge Road
London, W5 5TH

IMPORTER



Hegen Europe Sp. z o.o.
Sportowa 3A
32-080 Zabierzów

ES Accesorio de polea alta lat HS-1003LT

Instrucciones de montaje

1. Inserte la barra (17) en el elemento móvil del elevador (16) y fijela con el tornillo M8×30 (39).
2. Coloque el elemento móvil (16) en el perfil principal del elevador (15). Fije el rodillo (30) y las cubiertas (31) en la parte superior del perfil del elevador utilizando el tornillo M10×45 (38), arandelas (41) y tuerca (44).
3. Conecte un extremo del cable (28) al elemento móvil del elevador (16) con el mosquetón (29). Conecte el otro extremo del cable (28) al asa del elevador (18) con el mosquetón (29).

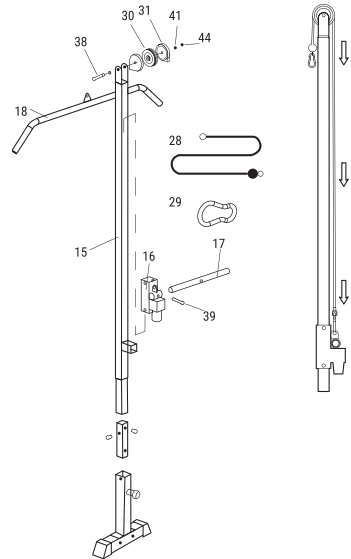

Pautas e información sobre el producto

1. Para garantizar la seguridad y eficacia del uso, es imprescindible seguir las instrucciones de montaje y uso del equipo. Informe a todos los usuarios potenciales sobre las restricciones y precauciones. No nos hacemos responsables por lesiones causadas por el uso indebido del equipo.
2. El equipo debe utilizarse únicamente conforme a su uso previsto.
3. Nuestros productos están diseñados para adultos y destinados solo para uso doméstico. No deje el equipo sin supervisión si hay niños cerca. Los menores deben usar el equipo solo bajo la supervisión de un adulto.
4. Guarde el dispositivo en un lugar seco y cálido, lejos de la luz solar directa.
5. Nuestro equipo no es apto para fines de rehabilitación.
6. Solo una persona debe usar el equipo a la vez.
7. Coloque el dispositivo en una superficie horizontal y nivelada. Asegúrese de que el lugar elegido sea estable, limpio y libre de otros objetos.
8. Se recomienda colocar una alfombra, esterilla o una base protectora similar debajo del dispositivo para proteger el suelo.
9. Utilice una base adecuada (p. ej., alfombrilla de goma, base de madera, etc.) en el área de montaje para evitar ensuciar el área de montaje.
10. Antes del entrenamiento, asegúrese de que el equipo esté completo y todas las piezas estén en su lugar.
11. Si tiene alguna afección médica o enfermedad crónica, o si utiliza este tipo de equipo por primera vez, consulte a un médico o especialista. Un entrenamiento inadecuado o excesivo puede perjudicar su salud.
12. Caliente antes de utilizar el dispositivo.
13. Si experimenta dolor, ritmo cardíaco irregular, dificultad para respirar, mareos o náuseas durante el uso, interrumpa el ejercicio inmediatamente. Consulte a un médico antes de continuar.
14. Evite usar ropa larga o suelta mientras utiliza el dispositivo, ya que puede engancharse en los elementos móviles del equipo.
15. Utilice el dispositivo solo cuando esté en buen estado de funcionamiento. Si encuentra piezas defectuosas o escucha ruidos extraños durante su uso, deje de ejercitarse. No use el dispositivo hasta que el problema se haya solucionado.
16. No realice ajustes o modificaciones en el dispositivo que no estén descritos en este manual. En caso de problemas, contacte con el servicio técnico (los datos de contacto se encuentran más abajo).
17. El espacio mínimo necesario para el uso seguro del dispositivo es de al menos dos metros.
18. La carga máxima es de 60 kg.



Aplicar una pegatina*

1. Para una aplicación adecuada, limpie la superficie donde se debe colocar la pegatina. Utilice un detergente suave, agua o un agente desengrasante especial. Seque la superficie con un paño limpio y seco.
2. Retire la capa protectora de la pegatina. Coloque la pegatina sobre la superficie preparada. Use una espátula para alinear la pegatina y eliminar cualquier burbuja de aire.
3. Para quitar la pegatina, utilice un producto especial para eliminar adhesivos.

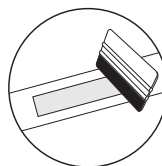
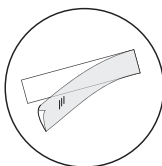
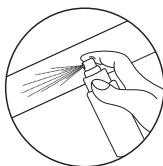

*se aplica a productos que incluyen pegatinas en el conjunto

Condiciones de la garantía

1. El cliente dispone de las siguientes opciones para presentar una reclamación:
 - mediante el formulario de reclamación disponible en el sitio web: <https://hop-sport.es/reclamacion/>
 - por escrito a la siguiente dirección:
Hegen Distribution Sp. z o.o.
ul. Sportowa 3a
32-080 Zabierzów
Polonia
 - por correo electrónico: support@hop-sport.es
2. Los defectos que se presenten durante el período de garantía serán normalmente reparados sin coste adicional en un plazo de 14 días laborables a partir de la fecha de recepción del producto defectuoso. En caso de que sea necesario enviar el dispositivo al extranjero para su reparación o importar piezas de repuesto, el proceso de reparación puede tardar más.
3. Se aplicará la legislación del país al que se haya entregado el producto, incluidas las disposiciones relativas a la garantía. La Convención de Viena (CISG) no será aplicable.
4. La garantía no cubre los daños causados por un uso inadecuado.

Protección del medio ambiente



Este artículo ha sido embalado para protegerlo de posibles daños durante el envío. El embalaje es reciclable. Deseche estos materiales según su tipo.



El manual de instrucciones está impreso en papel reciclable. Sepáralo según las normas de reciclaje locales.

DISTRIBUTION



Hegen Distribution Sp. z o.o.
Sportowa 3A
32-080 Zabierzów



Hegen Česko s.r.o.
Stavbařů 2201/36
734 01 Karviná-Mizerov



Hegen Deutschland GmbH
Chausseestraße 80D
17321 Löcknitz



Hegen UK Ltd
Ealing Cross, 1st Floor,
85 Uxbridge Road
London, W5 5TH

IMPORTER



Hegen Europe Sp. z o.o.
Sportowa 3A
32-080 Zabierzów

FR Tirage vertical HS-1003LT

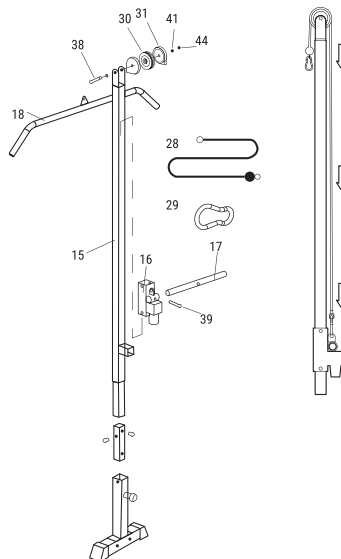

Instructions d'installation

1. Insérez la barre (17) dans l'élément mobile du système de tirage (16) et vissez-la avec la vis M8×30 (39).
2. Placez l'élément mobile (16) sur le profilé principal du système de tirage (15). Fixez la poulie (30) et les caches (31) à la partie supérieure du profilé principal du système de tirage à l'aide de la vis M10×45 (38), des rondelles (41) et de l'écrou (44).
3. Fixez l'extrémité du câble (28) à l'élément mobile du système de tirage (16) à l'aide d'un mousqueton (29). Fixez l'autre extrémité du câble (28) à la poignée du système de tirage (18) à l'aide d'un mousqueton (29).

Recommandations et informations sur le produit

1. Une sécurité et une efficacité d'utilisation maximales peuvent être obtenues, à condition que l'équipement soit assemblé et utilisé conformément aux instructions. N'oubliez pas d'informer les utilisateurs de toutes les restrictions, avertissements et précautions. Nous ne sommes pas responsables des problèmes ou blessures causés par une procédure contraire aux règles énoncées dans ce manuel.
2. Le produit ne peut être utilisé que pour l'usage auquel il est destiné.
3. L'appareil est destiné à un usage domestique uniquement, par des adultes. Ne laissez pas l'appareil dans un endroit accessible aux enfants. Pendant la formation, les mineurs doivent être sous la surveillance d'un adulte.
4. L'appareil doit être stocké dans un endroit sec et chaud à l'abri de la lumière directe du soleil.
5. L'équipement n'est pas adapté à des fins de réhabilitation.
6. Une personne peut utiliser l'équipement à la fois.
7. Placez l'équipement sur une surface horizontale, stable, plane, propre et libre.
8. Il est recommandé d'utiliser un tapis ou une autre base pour protéger le sol sous l'équipement.
9. Placez une base appropriée (par exemple un tapis en caoutchouc, une base en bois, etc.) sous l'appareil dans la zone de montage pour éviter les salissures.
10. Avant la formation, vérifiez que l'appareil est complet et que toutes les pièces sont en place.
11. Si vous souffrez de problèmes de santé / maladies chroniques, ou s'il s'agit de la première formation sur ce type d'équipement, avant de commencer la formation, consultez un médecin ou un spécialiste. Une formation incorrecte ou excessive peut provoquer des blessures.
12. Réchauffez-vous avant d'utiliser l'appareil.
13. Si vous ressentez de la douleur, un rythme cardiaque irrégulier, une respiration superficielle, des étourdissements ou des nausées pendant l'exercice sur l'appareil, arrêtez immédiatement l'exercice. Avant de continuer l'exercice, vous devriez consulter un médecin.
14. Ne portez pas de vêtements longs et amples qui pourraient se prendre dans les pièces mobiles.
15. N'utilisez l'appareil que lorsqu'il est techniquement solide. Si vous trouvez des composants défectueux ou entendez un son dérangeant provenant de l'appareil pendant l'utilisation, arrêtez de vous entraîner. N'utilisez pas l'appareil tant que le problème n'est pas résolu.
16. N'effectuez aucun réglage ou modification de l'appareil autre que ceux décrits dans ce manuel. En cas de problème, veuillez contacter le service (les coordonnées sont fournies plus loin dans le manuel).
17. L'espace libre minimum requis pour un fonctionnement sûr de l'appareil n'est pas inférieur que deux mètres.
18. La charge maximale autorisée est de 60 kg.



Application d'autocollant*

1. Pour une application correcte, nettoyez la surface où l'autocollant doit être placé. Utilisez pour cela un détergent doux, de l'eau ou un dégraissant spécial. Séchez la surface avec un chiffon propre et sec.
2. Retirez la couche protectrice de l'autocollant. Placez l'autocollant sur la surface préalablement préparée. Utilisez la raclette pour aligner l'autocollant et éliminer les éventuelles bulles d'air.
3. Pour retirer définitivement l'autocollant, utilisez un dissolvant d'autocollant spécial.

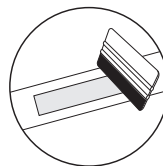
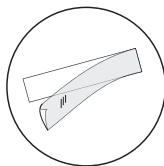
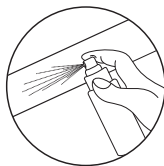

* concerne les produits avec des autocollants dans l'ensemble

Conditions de garantie

1. Le client a les possibilités suivantes pour signaler une réclamation:

- via le formulaire de réclamation sur le site web

- par écrit à l'adresse suivante:

Hegen Deutschland GmbH

Chausseestraße 80D

17321 Löcknitz

- via E-Mail

	Formulaire de réclamation	E-mail
FR	www.hop-sport.fr/reclamation/	support@hop-sport.fr
BE	www.hop-sport.be/reclamation/	support@hop-sport.be

2. Les défauts survenus pendant la période de garantie seront généralement réparés gratuitement dans un délai de 14 jours ouvrables à compter de la date de livraison du produit défectueux. Si l'envoi de l'appareil pour réparation à l'étranger ou l'importation de pièces de rechange de l'étranger est nécessaire, la réparation peut prendre plus de temps.
3. La loi du pays de livraison des marchandises s'applique, y compris les dispositions relatives à la garantie. La Convention des Nations unies sur les contrats de vente internationale de marchandises ne s'applique pas.
4. La garantie ne couvre pas les dommages causés par une utilisation incorrecte.

Protection de l'environnement



Ce produit est fourni dans un emballage pour le protéger de tout dommage pendant le transport. L'emballage est une matière première non transformée et peut être recyclé. Jeter ces matériaux selon leur type.



Le manuel d'utilisation est imprimé sur du papier recyclable. Veuillez le trier conformément aux consignes locales de tri.

DISTRIBUTION



Hegen Distribution Sp. z o.o.
Sportowa 3A
32-080 Zabierzów



Hegen Česko s.r.o.
Stavbařů 2201/36
734 01 Karviná-Mizerov



Hegen Deutschland GmbH
Chausseestraße 80D
17321 Löcknitz



Hegen UK Ltd
Ealing Cross, 1st Floor,
85 Uxbridge Road
London, W5 5TH

IMPORTER



Hegen Europe Sp. z o.o.
Sportowa 3A
32-080 Zabierzów

HU Hátgép HS-1003LT

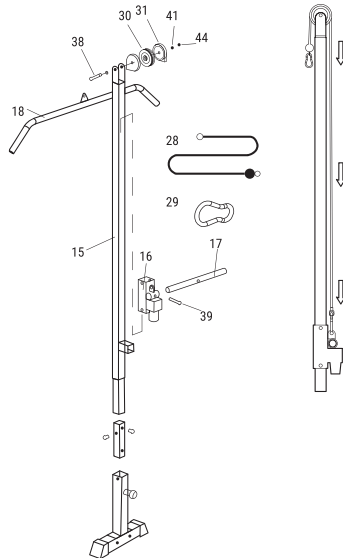

Összeszerelési útmutató

1. Helyezze be a rudat (17) a hátgép mozgó elemébe (16), és rögzítse az M8×30 csavarral (39).
2. Helyezze a mozgó elemet (16) a hátgép főprofiljára (15). Rögzítse a görgőket (30) és a védőburkolatokat (31) a hátgép főprofiljának felső részéhez az M10×45 csavar (38), az alátétek (41) és az anya (44) segítségével.
3. Rögzítse a kábel (28) végét a hátgép mozgó eleméhez (16) egy karabiner (29) segítségével. A kábel (28) másik végét rögzítse a hátgép fogantyújához (18) egy karabiner (29) segítségével.

Javaslatok és termékinformációk

1. A teljes biztonság és hatékonyság a használat során csak akkor érhető el, ha az eszközt az útmutatóban megfelelően szerelik össze és használják. Ügyeljen arra, hogy az eszköz használói tájékoztatást kapjanak minden korlátozásról, figyelmeztetésről és óvintézkedésről. Nem vállalunk felelősséget a jelen útmutatóban meghatározott szabályoknak nem megfelelő eljárásból eredő problémákért vagy sérülésekért.
2. A termék kizárólag a rendeltetésének megfelelően használható.
3. A készüléket kizárólag felnőttek általi otthoni használatra tervezték. Ne hagyja a készüléket gyermekek számára hozzáférhető helyen. A kiskorúak az edzés során felnőtt felügyelete alatt kell, hogy tartózkodjanak.
4. A készüléket száraz és meleg helyen kell tárolni, védve a közvetlen napsugárzástól.
5. Az eszköz nem alkalmas rehabilitációs célokra.
6. Az eszközt egyszerre csak egy személy használhatja.
7. Helyezze az eszközt vízszintes, stabil, egyenletes, tiszta és más tárgytól mentes felületre.
8. Az eszköz alatt szőnyeg, matrac vagy egyéb padlóvédő alátét használata javasolt.
9. A szennyeződések elkerülése érdekében helyezzen megfelelő alapot (pl. gumiszőnyeget, fa alapot stb.) a készülék alá az összeszerelési területen.
10. Az edzés megkezdése előtt ellenőrizze, hogy a készülék hiánytalan-e, és minden alkatrésze a helyén van-e.
11. Ha bármilyen egészségügyi panasszal / krónikus betegséggel küzd, vagy ha ez az első edzése ilyen típusú eszközön, az edzések megkezdése előtt konzultáljon orvossal vagy szakemberrel. A helytelen vagy túlzott edzés egészségkárosodást okozhat.
12. A készüléket kizárólag használatának megkezdése előtt végezzen bemelegítést.
13. Amennyiben a készüléken végzett gyakorlatok során fájdalmat, rendszertelen szívverést, légszomjat, szédülést vagy émelygést tapasztal, azonnal hagyja abba az edzést. A gyakorlatok folytatása előtt orvosi tanácsot kell kérnie.
14. Ne viseljen hosszú, laza ruházatot, amelyet a készülék mozgó alkatrészei behúzhatnak.
15. A készüléket kizárólag műszakilag kifogástalan állapotban használja. Ha hibás komponenst észlel, vagy a használat során aggasztó hangot hall a készülékből, hagyja abba az edzést. Ne használja a készüléket a probléma elhárításáig.
16. Ne végezzen semmilyen beállítást vagy módosítást a készüléken a jelen útmutatóban leírtakon kívül. Probléma esetén forduljon a szervizhez (a kapcsolattartási adatok az útmutató további részében találhatóak).
17. A készülék biztonságos működéséhez szükséges minimális szabad hely legalább két méter.
18. A maximálisan megengedett terhelés 60 kg.



Matrica felhelyezése*

1. A megfelelő felhelyezés érdekében tisztítsa meg azt a felületet, ahová a matricát el kívánja helyezni. Használjon enyhe tisztítószeret, vizet vagy speciális zsírtalanító szert. A felületet tiszta, száraz kendővel törölje szárazra.
2. Távolítsa el a védőréteget a matricáról. Helyezze a matricát az előkészített felületre. Spakli segítségével igazítsa be a matricát, és távolítsa el az esetleges légbuborékokat.
3. A matrica eltávolításához használjon speciális matriceltávolító szert.

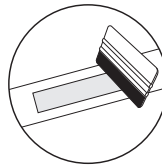
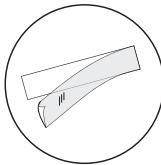
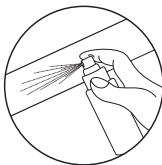

* a matricát tartalmazó készletű termékekre vonatkozik

Garancia

1. A vásárló az alábbi módokon nyújthat be panaszt:
 - az űrlap kitöltésével a weboldalon: <https://hop-sport.hu/reklamacio/>
 - írásban, a levelezési címre:
Hegen Distribution Sp. z o.o.
ul. Sportowa 3a
32-080 Zabierzów
Lengyelország
 - e-mailben: support@hop-sport.hu
2. A jótállási időszak alatt feltárt hibák a készülék kézbesítésének napjától számított 14 munkanapon belül díjmentesen kijavításra kerülnek. Amennyiben a terméket külföldre kell javításra küldeni, vagy a pótalkatrészeket külföldről kell beszerezni, a javítási idő meghosszabbodhat.
3. Azon ország joga irányadó, ahová az árut kiszállították, beleértve a jótállási szabályokat is. A CISG nem alkalmazandó.
4. A jótállás nem terjed ki a nem rendeltetésszerű használatból eredő károkra.

Környezetvédelem



Ez a termék olyan csomagolásban kerül kiszállításra, amely megvédi az esetleges szállítás közbeni sérülésektől. A csomagolóanyagok nyersanyagok, és újrahasznosíthatók. Ezeket az anyagokat típusuk szerint selejtezzék.



A használati útmutató újrahasznosítható papírra lett nyomtatva. Az útmutatót a vonatkozó előírásoknak megfelelően szelektálja.

DISTRIBUTION



Hegen Distribution Sp. z o.o.
Sportowa 3A
32-080 Zabierzów



Hegen Česko s.r.o.
Stavbařů 2201/36
734 01 Karviná-Mizerov



Hegen Deutschland GmbH
Chausseestraße 80D
17321 Löcknitz



Hegen UK Ltd
Ealing Cross, 1st Floor,
85 Uxbridge Road
London, W5 5TH

IMPORTER

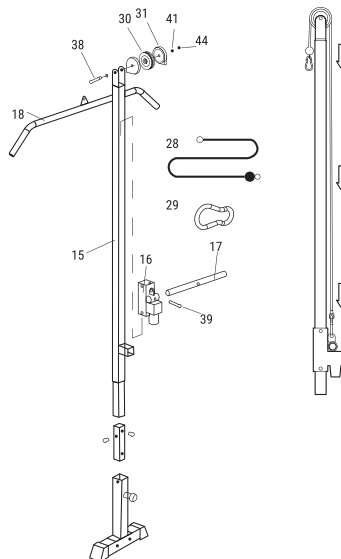

Hegen Europe Sp. z o.o.
Sportowa 3A
32-080 Zabierzów

**IT Lat machine alta HS-1003LT****Istruzioni di montaggio**

1. Inserire la barra (17) nell'elemento mobile del sollevatore (16) e fissarla con la vite M8×30 (39).
2. Montare l'elemento mobile (16) sul profilo principale del sollevatore (15). Fissare il rullo (30) e le coperture (31) alla parte superiore del profilo del sollevatore con la vite M10×45 (38), rondelle (41) e dado (44).
3. Collegare un'estremità del cavo (28) all'elemento mobile del sollevatore (16) con il moschettone (29). Collegare l'altra estremità del cavo (28) alla maniglia del sollevatore (18) con il moschettone (29).

Linee guida e informazioni sul prodotto

1. La sicurezza e l'efficacia dell'uso sono garantite solo seguendo le istruzioni per il montaggio e l'utilizzo dell'attrezzatura. Informare tutti i potenziali utenti delle restrizioni e precauzioni. Non ci assumiamo alcuna responsabilità per infortuni causati da un uso improprio del dispositivo.
2. Il dispositivo deve essere utilizzato solo per l'uso previsto.
3. I nostri prodotti sono progettati per adulti e destinati esclusivamente all'uso domestico. Non lasciare l'attrezzatura incustodita in presenza di bambini. I minori devono utilizzarla solo sotto la supervisione di un adulto.
4. Conservare il dispositivo in un luogo asciutto e caldo, lontano dalla luce solare diretta.
5. L'attrezzatura non è adatta per scopi riabilitativi.
6. Il dispositivo deve essere utilizzato da una sola persona alla volta.
7. Posizionare il dispositivo su una superficie orizzontale e uniforme. Assicurarsi che l'area scelta sia stabile, pulita e libera da ostacoli.
8. Si consiglia di usare un tappetino o una base sotto il dispositivo per proteggere il pavimento.
9. Utilizzare una base adeguata (es. tappeto in gomma, base in legno, ecc.) nell'area di montaggio per evitare disordine.
10. Prima dell'allenamento, verificare che l'attrezzatura sia completa e tutte le parti correttamente montate.
11. In caso di condizioni mediche o malattie croniche, o se è la prima volta che si utilizza questo tipo di attrezzatura, consultare un medico o uno specialista. Un uso scorretto o eccessivo può compromettere la salute.
12. Effettuare un riscaldamento prima dell'allenamento.
13. Se durante l'uso si avvertono dolore, battito cardiaco irregolare, difficoltà respiratorie, vertigini o nausea, interrompere immediatamente l'allenamento. Consultare un medico prima di proseguire.
14. Evitare di indossare abiti lunghi o larghi durante l'uso, poiché potrebbero impigliarsi negli elementi mobili.
15. Utilizzare l'attrezzatura solo se perfettamente funzionante. In caso di componenti danneggiati o rumori insoliti, interrompere immediatamente l'allenamento. Non utilizzare l'attrezzatura finché il problema non sarà risolto.
16. Non effettuare modifiche al dispositivo diverse da quelle descritte in questo manuale. In caso di problemi, contattare l'assistenza (dati di contatto sotto).
17. Lo spazio minimo richiesto per un uso sicuro è di almeno due metri.
18. Il carico massimo è di 60 kg.



Applicazione dell'etichetta*

1. Per una corretta applicazione, pulire accuratamente la superficie su cui applicare l'etichetta. Utilizzare un detergente delicato, acqua oppure uno sgrassatore specifico. Asciugare la superficie con un panno pulito e asciutto.
2. Rimuovere lo strato protettivo dall'etichetta. Posizionare l'etichetta sulla superficie preparata. Utilizzare una spatola per allineare l'etichetta e rimuovere eventuali bolle d'aria.
3. Per rimuovere l'etichetta, utilizzare un prodotto specifico per la rimozione degli adesivi.

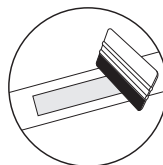
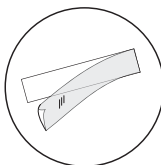
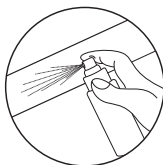

* si applica ai prodotti che includono etichette nel set

Condizioni di garanzia

1. Il cliente ha le seguenti possibilità per presentare un reclamo:
 - tramite il modulo di reclamo disponibile sul sito web: <https://hop-sport.it/reclamo-di-garanzia/>
 - per iscritto al seguente indirizzo:
Hegen Distribution Sp. z o.o.
ul. Sportowa 3a
32-080 Zabierzów
Polonia
 - via e-mail: support@hop-sport.it
2. I difetti riscontrati durante il periodo di garanzia verranno generalmente eliminati gratuitamente entro 14 giorni lavorativi dalla data di ricezione del prodotto difettoso. Se è necessario inviare il dispositivo all'estero per la riparazione o importare pezzi di ricambio, il tempo di riparazione potrebbe essere più lungo.
3. Si applica la legge del paese in cui è stata consegnata la merce, incluse le disposizioni relative alla garanzia. La Convenzione CISG non è applicabile.
4. La garanzia non copre i danni causati da un uso improprio.

Protezione ambientale



Questo articolo è stato imballato per proteggerlo da eventuali danni durante il trasporto. L'imballaggio è riciclabile. Smaltire questi materiali in base alla loro tipologia.



Carta
RACCOLTA CARTA
Verifica le disposizioni del tuo Comune

DISTRIBUTION

PL Hegen Distribution Sp. z o.o.
Sportowa 3A
32-080 Zabierzów

CZ Hegen Česko s.r.o.
Stavbařů 2201/36
734 01 Karviná-Mizerov

DE Hegen Deutschland GmbH
Chausseestraße 80D
17321 Löcknitz

UK Hegen UK Ltd
Ealing Cross, 1st Floor,
85 Uxbridge Road
London, W5 5TH

IMPORTER

PL Hegen Europe Sp. z o.o.
Sportowa 3A
32-080 Zabierzów

NL Lat pulldown boven HS-1003LT

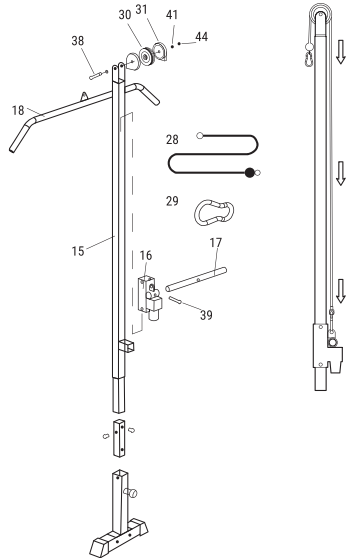

Montage-instructies

1. Plaats de stang (17) in het bewegend onderdeel van de lift (16) en schroef vast met M8×30 schroef (39).
2. Monteer het bewegend onderdeel (16) op het hoofdprofiel van de lift (15). Bevestig de rol (30) en de afdekkappen (31) aan de bovenkant van het hoofdprofiel met M10×45 schroef (38), ringen (41) en moer (44).
3. Bevestig het ene uiteinde van de kabel (28) aan het bewegend onderdeel van de lift (16) met de karabijnhaak (29). Bevestig het andere uiteinde van de kabel (28) aan het handvat van de lift (18) met de karabijnhaak (29).

Richtlijnen en productinformatie

1. Volledige veiligheid en efficiënt gebruik kunnen alleen worden bereikt door de montage- en gebruiksaanwijzingen nauwkeurig te volgen. Informeer alle potentiële gebruikers over beperkingen en voorzorgsmaatregelen. Wij aanvaarden geen aansprakelijkheid voor letsel veroorzaakt door onjuist gebruik van het apparaat.
2. Gebruik het apparaat alleen volgens de bedoelde toepassing.
3. Onze producten zijn ontworpen voor volwassenen en uitsluitend bestemd voor thuisgebruik. Laat het apparaat niet onbeheerd achter in de buurt van kinderen. Kinderen mogen het apparaat alleen gebruiken onder toezicht van een volwassene.
4. Bewaar het apparaat op een droge en warme plek, uit de buurt van direct zonlicht.
5. Ons apparaat is niet geschikt voor revalidatiedoelinden.
6. Het apparaat mag slechts door één persoon tegelijk worden gebruikt.
7. Plaats het apparaat op een horizontaal en vlak oppervlak. Zorg ervoor dat de gekozen locatie stabiel, schoon en vrij van andere voorwerpen is.
8. Het wordt aanbevolen een mat of ander beschermend oppervlak onder het apparaat te leggen om de vloer te beschermen.
9. Leg een geschikte ondergrond (bijv. rubbermat, houten plaat, enz.) onder het apparaat tijdens montage om rommel te voorkomen.
10. Controleer vóór de training of het apparaat compleet is en alle onderdelen correct geplaatst zijn.
11. Raadpleeg een arts of specialist als u gezondheidsproblemen of chronische ziekten hebt, of als u het apparaat voor het eerst gebruikt. Onjuist of overmatig trainen kan schadelijk zijn voor uw gezondheid.
12. Doe een warming-up vóór het gebruik.
13. Als u pijn, een onregelmatige hartslag, kortademigheid, duizeligheid of misselijkheid ervaart tijdens het gebruik, stop dan onmiddellijk met trainen. Raadpleeg een arts voordat u doorgaat.
14. Draag geen lange of losse kleding tijdens het gebruik, deze kan vast komen te zitten in bewegende delen.
15. Gebruik het apparaat alleen wanneer het goed functioneert. Als u defecte onderdelen of vreemde geluiden opmerkt, stop dan met trainen. Gebruik het apparaat pas weer als het probleem is opgelost.
16. Breng geen aanpassingen of wijzigingen aan het apparaat aan die niet in deze handleiding zijn beschreven. Neem bij problemen contact op met de servicedienst (gegevens hieronder).
17. De minimale ruimte voor veilig gebruik van het apparaat is minstens twee meter.
18. De maximale belasting bedraagt 60 kg.



Aanbrengen van de sticker*

1. Reinig het oppervlak waar de sticker moet worden aangebracht grondig. Gebruik een mild reinigingsmiddel, water of een speciale ontvetter. Droog het oppervlak met een schone, droge doek.
2. Verwijder de bescherm laag van de sticker. Plaats de sticker op het voorbereide oppervlak. Gebruik een rakel om de sticker recht te strijken en luchtballen te verwijderen.
3. Gebruik een speciale stickerverwijderaar om de sticker te verwijderen.

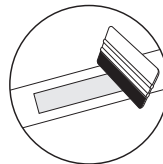
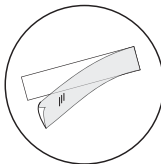
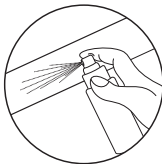

* van toepassing op producten met stickers in de set

Garantievoorwaarden

1. U heeft de volgende mogelijkheden om een klacht in te dienen:
 - via het klachtenformulier op de website: <https://hop-sport.nl/klacht/>
 - schriftelijk naar het volgende adres:
Hegen Deutschland GmbH
Chausseestraße 80D
17321 Löcknitz
 - per e-mail: support@hop-sport.com
2. Gebreken die zich tijdens de garantieperiode voordoen, worden in de regel binnen 14 werkdagen na de leveringsdatum van het defecte product kosteloos verholpen. Als het apparaat voor reparatie naar het buitenland moet worden verzonden of als er reserveonderdelen uit het buitenland moeten worden geïmporteerd, kan de reparatie langer duren.
3. Het recht van het land waarin de goederen zijn geleverd is van toepassing, inclusief de betreffende garantieregels. Het Weens Koopverdrag is niet van toepassing.
4. De garantie dekt geen schade die is veroorzaakt door onjuist of onoordeelkundig gebruik.

Milieubescherming



Dit product is verpakt om het tijdens het transport tegen mogelijke schade te beschermen. De verpakking is recyclebaar. Gooi deze materialen weg volgens hun type.



De handleiding is gedrukt op recyclebaar papier. Sorteer het volgens de geldende afvalscheidingsrichtlijnen.

DISTRIBUTION



Hegen Distribution Sp. z o.o.
Sportowa 3A
32-080 Zabierzów



Hegen Česko s.r.o.
Stavbařů 2201/36
734 01 Karviná-Mizerov



Hegen Deutschland GmbH
Chausseestraße 80D
17321 Löcknitz



Hegen UK Ltd
Ealing Cross, 1st Floor,
85 Uxbridge Road
London, W5 5TH

IMPORTER



Hegen Europe Sp. z o.o.
Sportowa 3A
32-080 Zabierzów

PL Wyciąg HS-1003LT

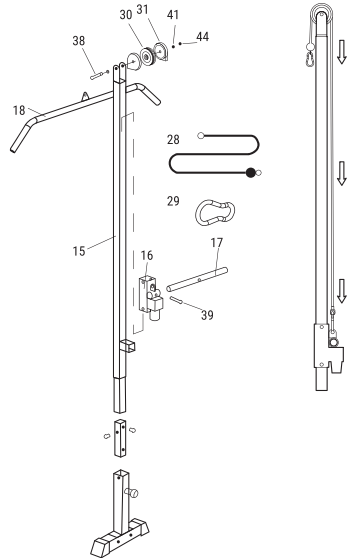

Schemat montażu

1. Włóż drążek (17) do ruchomego elementu wyciągu (16) i przykręć go za pomocą śruby M8×30 (39).
2. Nałóż ruchomy element (16) na profilu główny wyciągu (15). Przymocuj rolkę (30) i osłony (31) do górnej części profilu głównego wyciągu, za pomocą śruby M10×45 (38), podkładek (41) oraz nakrętki (44).
3. Przymocuj koniec linki (28) do ruchomego elementu wyciągu (16) za pomocą karabińczyka (29). Drugi koniec linki (28) przymocuj do uchwytu wyciągu (18) za pomocą karabińczyka (29).

Zalecenia i informacje o produkcie

1. Pełne bezpieczeństwo i skuteczność użytkowania, może zostać osiągnięte, pod warunkiem złożenia i użytkowania sprzętu zgodnie z instrukcją. Pamiętaj, aby użytkownicy sprzętu zostali poinformowani o wszystkich ograniczeniach, ostrzeżeniach i środkach ostrożności. Nie ponosimy odpowiedzialności za problemy lub obrażenia spowodowane postępowaniem niezgodnym z zasadami określonymi w niniejszej instrukcji.
2. Produkt wolno stosować wyłącznie zgodnie z jego przeznaczeniem.
3. Urządzenie przeznaczone tylko do użytku domowego, przez osoby dorosłe. Nie pozostawiaj urządzenia w miejscu dostępnym dla dzieci. Podczas treningu niepełnoletni powinni przebywać pod nadzorem dorosłych.
4. Urządzenie należy przechowywać w suchym i ciepłym miejscu, z dala od bezpośredniego promieniowania słonecznego.
5. Sprzęt nie jest odpowiedni do celów rehabilitacyjnych.
6. Ze sprzętu jednocześnie może korzystać jedna osoba.
7. Ustaw sprzęt na poziomej, stabilnej, równej, czystej i wolnej od innych przedmiotów powierzchni.
8. Zaleca się stosowanie pod sprzęt dywanu, maty lub innego podkładu ochraniającego na podłogę.
9. Umieść odpowiednią podstawę (np. gumową matę, drewnianą podstawę itp.) pod urządzeniem w obszarze montażu, aby uniknąć zabrudzenia.
10. Przed rozpoczęciem treningu, sprawdź, czy urządzenie jest kompletne oraz czy wszystkie jego części znajdują się na swoich miejscach.
11. Jeśli cierpisz na jakiegokolwiek dolegliwości zdrowotne/choroby przewlekłe, albo jeśli jest to pierwszy trening na tego typu sprzęcie, przed rozpoczęciem treningów, skonsultuj się z lekarzem lub specjalistą. Niewłaściwy lub nadmierny trening może spowodować uszczerbek na zdrowiu.
12. Przed rozpoczęciem korzystania z urządzenia, wykonaj rozgrzewkę.
13. Jeżeli podczas wykonywania ćwiczeń na urządzeniu odczuwasz ból, nieregularne bicie serca, płytkość oddechu, zawroty głowy lub mdłości, natychmiast przestań ćwiczyć. Przed kontynuowaniem ćwiczeń, powinienes zasięgnąć porady lekarza.
14. Nie zakładaj długich, luźnych ubrań, które mogłyby zostać wciągnięte przez ruchome elementy urządzenia.
15. Używaj urządzenia wyłącznie, gdy jest sprawne technicznie. Jeżeli znajdziesz wadliwe komponenty lub usłyszysz niepokojący dźwięk, dochodzący z urządzenia podczas użytkowania, przestań ćwiczyć. Nie używaj urządzenia, dopóki problem nie zostanie usunięty.
16. Nie dokonuj żadnych regulacji ani modyfikacji urządzenia, oprócz opisanych w niniejszej instrukcji. W razie problemów skontaktuj się z serwisem (dane kontaktowe podane są w dalszej części instrukcji).
17. Minimalna wolna przestrzeń wymagana do bezpiecznej pracy urządzenia wynosi nie mniej niż dwa metry.
18. Maksymalne dopuszczalne obciążenie wynosi 60 kg.



Aplikacja naklejki*

1. W celu prawidłowej aplikacji, wyczyść powierzchnię, na której ma być umieszczona naklejka. Użyj do tego łagodnego detergentu, wody lub specjalnego środka do odtłuszczenia. Osusz powierzchnię czystą, suchą szmatką.
2. Usuń z naklejki warstwę ochronną. Umieść naklejkę na przygotowanej wcześniej powierzchni. Użyj rakli do wyrównania naklejki i usunięcia ewentualnych pęcherzyków powietrza.
3. Aby trwale usunąć naklejkę, użyj specjalnego preparatu do usuwania naklejek.

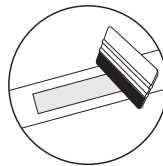
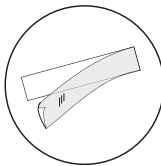
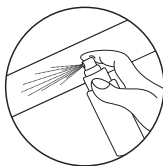

* dotyczy produktów z naklejkami w zestawie

Warunki gwarancji

1. Klient ma następujące możliwości zgłoszenia reklamacji:
 - za pośrednictwem formularza reklamacyjnego na stronie internetowej: <https://www.hop-sport.pl/serwis/>
 - pisemnie na adres korespondencyjny:
Hegen Distribution Sp. z o.o.
ul. Sportowa 3a
32-080 Zabierzów
Polska
 - pocztą elektroniczną: sklep@hop-sport.com
2. Wady powstałe w okresie gwarancyjnym będą zazwyczaj usuwane bezpłatnie w ciągu 14 dni roboczych od daty dostarczenia wadliwego produktu. W przypadku konieczności wysłania produktu do naprawy za granicę lub sprowadzenia części zamiennych z zagranicy, naprawa może potrwać dłużej.
3. Zastosowanie ma prawo kraju, do którego dostarczono towar, w tym przepisy dotyczące gwarancji. Konwencja CISG nie ma zastosowania.
4. Gwarancja nie obejmuje uszkodzeń spowodowanych niewłaściwym użytkowaniem.

Ochrona środowiska



Ten produkt jest dostarczany w opakowaniu, by uchronić go od ewentualnych uszkodzeń podczas transportu. Opakowania są surowcami nieprzetworzonymi i mogą być recyklowane. Wyrzucaj te materiały według ich rodzaju.



Instrukcja obsługi została wydrukowana na papierze nadającym się do recyklingu. Segreguj ją zgodnie z zasadami.

DISTRIBUTION

PL Hegen Distribution Sp. z o.o.
Sportowa 3A
32-080 Zabierzów



Hegen Česko s.r.o.
Stavbařů 2201/36
734 01 Karviná-Mizerov



Hegen Deutschland GmbH
Chausseestraße 80D
17321 Löcknitz



Hegen UK Ltd
Ealing Cross, 1st Floor,
85 Uxbridge Road
London, W5 5TH

IMPORTER



Hegen Europe Sp. z o.o.
Sportowa 3A
32-080 Zabierzów

RO **Scripete spate HS-1003LT****Schemă de montaj**

1. Introduceți bara (17) în elementul mobil al scripetelui (16) și înșurubați-o cu ajutorul șurubului M8×30 (39).
2. Așezați elementul mobil (16) pe profilul principal al scripetelui (15). Fixați roțile (30) și carcasa de protecție (31) pe partea superioară a profilului principal al scripetelui, cu ajutorul șurubului M10×45 (38), al șaibelor (41) și al piuliței (44).
3. Fixați capătul cablului (28) de elementul mobil al scripetelui (16) cu ajutorul unei carabiniere (29). Fixați celălalt capăt al cablului (28) de mânerul scripetelui (18) cu ajutorul unei carabiniere (29).

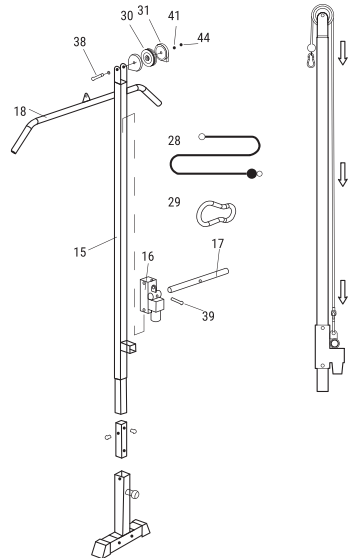
**Recomandări și informații despre produs**

1. Siguranța și eficiența deplină a utilizării pot fi atinse numai cu condiția ca echipamentul să fie asamblat și utilizat în conformitate cu instrucțiunile. Asigurați-vă că utilizatorii echipamentului sunt informați cu privire la toate limitările, avertismentele și măsurile de precauție. Nu ne asumăm răspunderea pentru problemele sau vătămările cauzate de o utilizare neconformă cu regulile stabilite în acest manual.
2. Produsul trebuie utilizat exclusiv în conformitate cu destinația sa.
3. Dispozitivul este destinat numai pentru uz casnic, de către adulți. Nu lăsați dispozitivul într-un loc accesibil copiilor. În timpul antrenamentului, minorii trebuie să fie supravegheați de adulți.
4. Dispozitivul trebuie depozitat într-un loc uscat și cald, ferit de lumina directă a soarelui.
5. Echipamentul nu este adecvat pentru scopuri de reabilitare.
6. Echipamentul poate fi utilizat de o singură persoană în același timp.
7. Așezați echipamentul pe o suprafață orizontală, stabilă, plană, curată și liberă de alte obiecte.
8. Se recomandă utilizarea unui covor, a unei saltele sau a unui alt suport de protecție pentru podea sub echipament.
9. Așezați o bază adecvată (de exemplu, un covoraș de cauciuc, o bază de lemn etc.) sub dispozitiv în zona de montare pentru a evita murdărirea.
10. Înainte de a începe antrenamentul, verificați dacă dispozitivul este complet și dacă toate piesele sale sunt la locul lor.
11. Dacă suferiți de orice afecțiune medicală / boală cronică sau dacă acesta este primul antrenament pe acest tip de echipament, consultați un medic sau un specialist înainte de a începe antrenamentele. Antrenamentul necorespunzător sau excesiv poate cauza daune sănătății.
12. Înainte de a începe să utilizați dispozitivul, efectuați o încălzire.
13. Dacă în timpul exercițiilor pe dispozitiv simțiți durere, bătăi neregulate ale inimii, dificultăți de respirație, amețeli sau greață, opriți imediat exercițiul. Înainte de a continua exercițiile, ar trebui să consultați un medic.
14. Nu purtați haine lungi și largi care ar putea fi prinse de elementele mobile ale dispozitivului.
15. Utilizați dispozitivul numai atunci când este în stare tehnică perfectă. Dacă găsiți componente defecte sau auziți un sunet îngrijorător provenind de la dispozitiv în timpul utilizării, opriți exercițiul. Nu utilizați dispozitivul până când problema nu a fost remediată.
16. Nu efectuați reglaje sau modificări ale dispozitivului, în afară de cele descrise în acest manual. În caz de probleme, contactați serviciul de asistență (datele de contact sunt furnizate mai departe în manual).
17. Spațiul liber minim necesar pentru funcționarea în siguranță a dispozitivului este de cel puțin doi metri.
18. Sarcina maximă admisă este de 60 kg.



Aplicarea unui autocolant*

1. Pentru o aplicare corectă, curățați suprafața pe care urmează să fie aplicat autocolantul. Utilizați un detergent delicat, apă sau un agent special de degresare. Uscați suprafața cu o cârpă curată și uscată.
2. Îndepărtați stratul protector al autocolantului. Poziționați autocolantul pe suprafața pregătită. Utilizați o racletă pentru a alinia autocolantul și pentru a elimina eventualele bule de aer.
3. Pentru îndepărtarea autocolantului, utilizați un agent special pentru îndepărtarea autocolantelor.

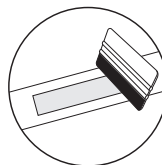
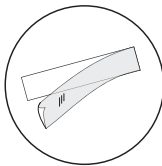
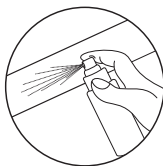

* Se aplică produselor cu autocolante incluse în set

Condiții de garanție

1. Clientul are următoarele opțiuni pentru depunerea unei reclamații:
 - prin completarea formularului de pe site-ul web: <https://hop-sport.ro/reclamatii/>
 - în scris, la adresa de corespondență:
Hegen Distribution Sp. z o.o.
ul. Sportowa 3a
32-080 Zabierzów
Polonia
 - prin e-mail: support@hop-sport.ro
2. Defectele constatate în perioada de garanție vor fi remediate gratuit în termen de 14 zile lucrătoare de la data livrării dispozitivului. Dacă este necesară trimiterea produsului la reparare în străinătate sau importul pieselor de schimb din străinătate, termenul de reparație poate fi prelungit.
3. Se aplică legislația țării în care a fost livrat produsul, inclusiv prevederile privind garanția. Convenția CISG nu se aplică.
4. Garanția nu acoperă deteriorările cauzate de utilizarea necorespunzătoare.

Protecția mediului



Acest produs este livrat într-un ambalaj pentru a-l proteja de eventuale deteriorări în timpul transportului. Ambalajele sunt materii prime neprelucrate și pot fi reciclate. Aruncați aceste materiale în funcție de tipul lor.



Manualul de utilizare a fost tipărit pe hârtie reciclabilă. Sortați-l conform regulilor.

DISTRIBUTION



Hegen Distribution Sp. z o.o.
Sportowa 3A
32-080 Zabierzów



Hegen Česko s.r.o.
Stavbařů 2201/36
734 01 Karviná-Mizerov



Hegen Deutschland GmbH
Chausseestraße 80D
17321 Löcknitz



Hegen UK Ltd
Ealing Cross, 1st Floor,
85 Uxbridge Road
London, W5 5TH



IMPORTER

Hegen Europe Sp. z o.o.
Sportowa 3A
32-080 Zabierzów

SK Sťahovanie hornej kladky na chrbát HS-1003LT

Návod na montáž

1. Vložte tyč (17) do pohyblivého prvku kladky (16) a zoskrutkujte pomocou skrutky M8×30 (39).
2. Nasadte pohyblivý prvok (16) na hlavný profil kladky (15). Pripevnite kladku (30) a kryty (31) k hornej časti hlavného profilu kladky pomocou skrutky M10×45 (38), podložiek (41) a matice (44).
3. Upevnite koniec lanka (28) k pohyblivému prvku kladky (16) pomocou karabíny (29). Druhý koniec lanka (28) upevnite k rukoväti kladky (18) pomocou karabíny (29).

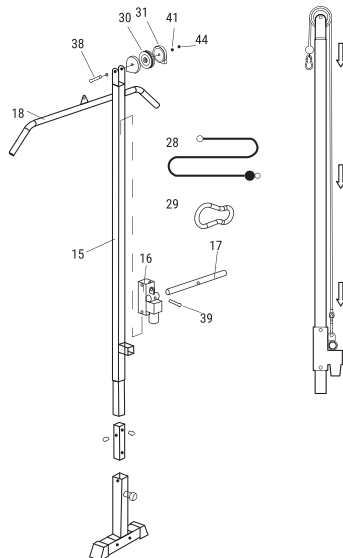

Odporúčania a informácie o produkte

1. Plnú bezpečnosť a účinnosť použitia je možné dosiahnuť za predpokladu, že zariadenie je zmontované a používané v súlade s týmito pokynmi. Nezabudnite informovať všetkých používateľov zariadenia o všetkých obmedzeniach, varovaniach a bezpečnostných opatreniach. Nie sme zodpovední za problémy alebo zranenia spôsobené konaním v rozpore s pravidlami stanovenými v tejto príručke.
2. Výrobok sa môže používať iba na určený účel.
3. Zariadenie je určené iba na použitie v domácnosti dospelými osobami. Nenechávajte zariadenie na mieste prístupnom deťom. Počas tréningu by deti mali byť pod dohľadom dospelých.
4. Prístroj by mal byť skladovaný na suchom a teplom mieste mimo priameho slnečného žiarenia.
5. Zariadenie nie je vhodné na rehabilitačné účely.
6. Zariadenie môže používať naraz jedna osoba.
7. Zariadenie umiestnite na rovný, stabilný a čistý povrch.
8. Pre ochranu podlahy pod zariadením odporúčame umiestniť koberec, rohož alebo inú podložku.
9. Aby ste zabránili znečisteniu v montážnej oblasti použite pod zariadením zodpovednú podložku (gumovú, drevenú a pod).
10. Pred začatím tréningu sa uistite, či je zariadenie kompletne a či sú všetky časti na svojom mieste.
11. Ak máte akékoľvek zdravotné problémy / chronické ochorenia alebo ak ide o váš prvý tréning na tomto type vybavenia, pred začatím cvičenia sa poraďte so svojim lekárom. Nesprávny alebo nadmerný tréning môže spôsobiť zranenie.
12. Pred použitím zariadenia sa zahrejte.
13. Ak počas cvičenia na prístroji pociťujete bolesť, nepravidelný pulz, dýchavičnosť, závraty alebo nevoľnosť, okamžite prestaňte cvičiť. Pred pokračovaním v cvičení by ste mali vyhľadať lekársku pomoc.
14. Nenoste dlhé, voľné oblečenie, ktoré by sa mohlo zachytiť v pohyblivých častiach.
15. Zariadenie používajte iba vtedy, keď je v poriadku z technickej stránky. Ak počas používania zistíte poškodenie niektorých komponentov alebo budete počuť rušivý zvuk zo zariadenia, prestaňte cvičiť. Nepoužívajte zariadenie, kým sa problém nevyrieši.
16. Nevykonávajte žiadne opravy zariadenia okrem tých, ktoré sú popísané v tejto príručke. V prípade akýchkoľvek problémov kontaktujte servis (kontaktné údaje sú uvedené ďalej v príručke).
17. Minimálny voľný priestor potrebný na bezpečnú prevádzku zariadenia nie je menší ako dva metre.
18. Maximálne prípustné zaťaženie je 60 kg.



Prilepenie nálepky*

1. Pre správnu aplikáciu očistite povrch, na ktorý má byť nálepka umiestnená. Použite na to jemný čistiaci prostriedok, vodu alebo špeciálny odmasťovač. Povrch osušte čistou suchou handričkou.
2. Odstráňte ochrannú vrstvu z nálepky. Umiestnite nálepku na predtým pripravený povrch. Pomocou stierky zarovnajete nálepku a odstráňte všetky vzduchové bubliny.
3. Na trvalé odstránenie nálepky použite špeciálny odstraňovač nálepiek.

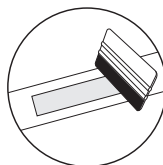
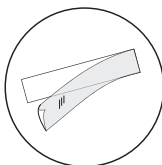
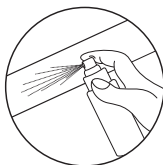

* týka sa produktov s nálepkami v súprave

Záručné podmienky

1. Zákazník má nasledujúce možnosti uplatnenia reklamácie:
 - prostredníctvom krokov na webovej stránke: <https://hop-sport.sk/servis/>
 - písomne na adresu
Hegen Česko s. r. o.
Stavbařů 2201/36
734 01 Karviná-Mizerov
Česká republika
 - e-mailom: info@hop-sport.sk
2. Reklamácia vrátane odstránenia vady musí byť vybavená a kupujúci o tom musí byť informovaný najneskôr do tridsiatich (30) dní odo dňa uplatnenia reklamácie, pokiaľ sa predávajúci s kupujúcim nedohodne na dlhšej lehote. Ak je potrebné poslať produkt na opravu do zahraničia alebo doviesť náhradné diely zo zahraničia, oprava môže trvať dlhšie.
3. Použije sa právo krajiny, do ktorej bol tovar dodaný, vrátane záručných ustanovení. Neplatí Dohovor OSN o zmluvách o medzinárodnej kúpe tovaru.
4. Záruka sa nevzťahuje na poškodenia spôsobené nesprávnym používaním.

Ochrana životného prostredia



Tento produkt sa dodáva v obale, ktorý ho chráni pred možným poškodením počas prepravy. Obal je vyrobený zo surovín, ktoré je možné recyklovať. Tieto obaly vyhadzujte a triedte podľa ich typu.



Návod na použitie bol vytlačený na recyklovateľnom papieri. Triediť ho podľa platných pravidiel.

DISTRIBUTION



Hegen Distribution Sp. z o.o.
Sportowa 3A
32-080 Zabierzów



Hegen Česko s.r.o.
Stavbařů 2201/36
734 01 Karviná-Mizerov



Hegen Deutschland GmbH
Chausseestraße 80D
17321 Löcknitz



Hegen UK Ltd
Ealing Cross, 1st Floor,
85 Uxbridge Road
London, W5 5TH

IMPORTER

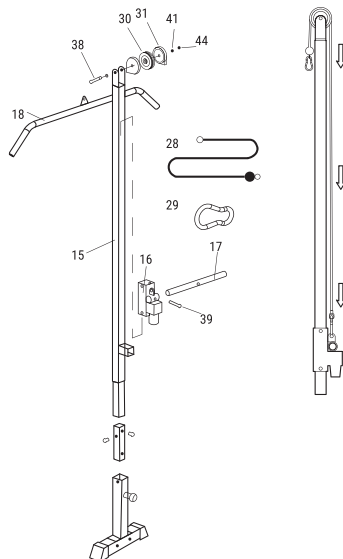

Hegen Europe Sp. z o.o.
Sportowa 3A
32-080 Zabierzów

**UA Тяга верхнього блока до грудей
HS-1003LT****Інструкція**

1. Вставте штангу (17) в рухомий елемент тяги (16) і закріпіть гвинтом М8×30 (39).
2. Встановіть рухомий елемент (16) на головний профіль тяги (15). Прикріпіть ролик (30) і кожухи (31) до верхньої частини головного профілю тяги за допомогою гвинта М10×45 (38), шайб (41) і гайки (44).
3. Прикріпіть кінець троса (28) до рухомого елемента тяги (16) за допомогою карабіна (29). Другий кінець троса (28) прикріпіть до ручки тяги (18) за допомогою карабіна (29).

Рекомендації та інформація про товар

1. Повна безпека та ефективність використання можуть бути досягнуті за умови збірки обладнання та його використання відповідно до інструкцій. Не забудьте повідомити користувачів обладнання про всі обмеження, застереження та запобіжні заходи. Ми не несемо відповідальності за проблеми або травми, спричинені порушенням правил, викладених у даній інструкції.
2. Виріб можна використовувати лише за призначенням.
3. Пристрій призначений тільки для домашнього використання дорослими. Не залишайте пристрій у місці, доступному для дітей. Під час навчання неповнолітні повинні перебувати під наглядом дорослих.
4. Пристрій слід зберігати в сухому і теплому місці, подалі від прямих сонячних променів.
5. Обладнання не підходить для реабілітаційних цілей.
6. Користуватися обладнанням одночасно може лише одна людина.
7. Поставте обладнання на рівну, стійку, пряму, чисту і вільну поверхню.
8. Рекомендуємо ставити обладнання на килимок або будь-яке інше захисне покриття, щоб не пошкодити підлогу.
9. Покладіть відповідне покриття (наприклад, гумовий килимок, дерев'яне покриття тощо) під пристрій у зоні кріплення, щоб уникнути забруднення.
10. Перш ніж розпочати тренування, переконайтесь, що пристрій готовий, а всі деталі на своєму місці.
11. Якщо у вас є якісь проблеми зі здоров'ям / хронічні захворювання або якщо це ваш перший досвід роботи з даним обладнанням, перед початком тренувань проконсультуйтеся з лікарем або фахівцем. Неправильне або надмірне навантаження може спричинити травму.
12. Зробіть розминку перед тренуванням.
13. Якщо під час занять на обладнанні ви відчуваєте біль, нерегулярне серцебиття, задишку, запаморочення або нудоту, негайно припиніть тренування. Перш ніж продовжувати програму тренувань, слід звернутися до лікаря.
14. Не підбирайте для тренувань довгий вільний одяг, який може потрапити в рухомі частини.
15. Використовуйте пристрій лише тоді, коли він технічно справний. Якщо під час використання ви виявили несправні компоненти або чуєте тривожний звук від пристрою, припиніть заняття. Не використовуйте пристрій, поки проблема не буде вирішена.
16. Не вносите жодних налаштувань чи модифікацій пристрою, за винятком описаних вище у даній інструкції. У разі виникнення проблем зверніться до сервісної служби (контактні дані надаються нижче в інструкції).
17. Щоб використання обладнання було безпечним, ви маєте мати вільний простір мінімум не менше двох метрів.
18. Максимально допустиме навантаження 60 кг.



Інструкція наклеювання наліпки

1. Для правильного нанесення очистіть поверхню, де буде розміщена наклейка. Для цього використовуйте м'який миючий засіб, воду або спеціальний знежирювач. Витріть поверхню чистою сухою тканиною.
2. Зніміть захисний шар з наклейки. Розмістіть наклейку на попередньо підготовлену поверхню. За допомогою ракеля вирівняйте наклейку та видаліть бульбашки повітря.
3. Щоб видалити наклейку назавжди, скористайтеся спеціальним засобом для зняття наклейок.

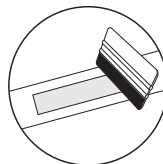
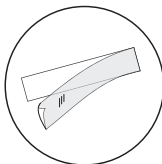
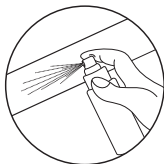

* стосується продуктів з наклейками у комплекті

Умови гарантії*

1. Покупець має наступні варіанти подання скарги:
 - через форму заповнення рекламацийного формуляру на сайті.
 - письмово на адресу:
електронною поштою: info@hop-sport.ua
2. Дефекти або пошкодження товару, виявлені протягом гарантійного періоду, будуть усунені безкоштовно протягом 14 робочих днів з дати доставки товару до сервісу. Якщо потрібно привезти деталі з-за кордону, термін ремонту може бути продовжений.
3. Всі гарантійні умови виконуються за законодавством країни, куди було доставлено товар, включаючи гарантійні положення. Конвенція ООН про договори міжнародної купівлі-продажу товарів не застосовується.
4. Гарантія не поширюється на пошкодження, що виникли внаслідок неналежного використання.

Охорона навколишнього середовища



Цей виріб поставляється в упаковці, для захисту від можливих пошкоджень під час транспортування. Упаковка є необробленою сировиною і може бути перероблена. Позбудьтеся цих матеріалів відповідно до їх типу.



Інструкцію надруковано на папері, придатному для переробки. Сортуйте її відповідно до чинних правил.

DISTRIBUTION



Hegen Distribution Sp. z o.o.
Sportowa 3A
32-080 Zabierzów



Hegen Česko s.r.o.
Stavbařů 2201/36
734 01 Karviná-Mizerov



Hegen Deutschland GmbH
Chausseestraße 80D
17321 Löcknitz



Hegen UK Ltd
Ealing Cross, 1st Floor,
85 Uxbridge Road
London, W5 5TH

IMPORTER



Hegen Europe Sp. z o.o.
Sportowa 3A
32-080 Zabierzów